

Rolny pro velká zatížení

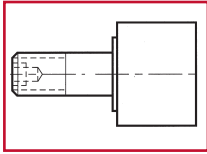

	Podpůrné rolny centrické HPC	90
	Podpůrné rolny excentrické HPCE	92
	Přírubové rolny centrické HPJ	94
	Přírubové rolny excentrické HPJE	96
	Vodící rolny centrické HPV	98
	Vodící rolny excentrické HPVE	100
	Podpůrné rolny bez čepu HPCA	101
	Přírubové rolny bez čepu HPJA	102
	Vodící rolny bez čepu HPVA	103
	Upínací čep MSHA, speciální provedení rolen	104
	Kolejnice	105
	Montáž a údržba	106

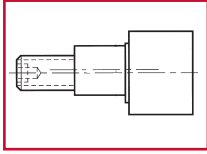
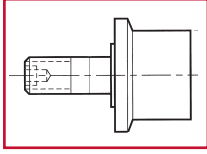
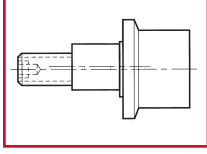
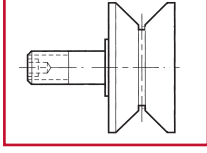
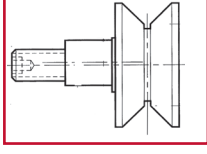
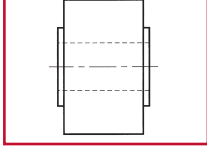
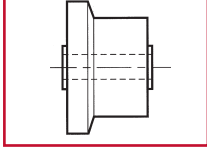
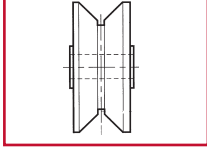
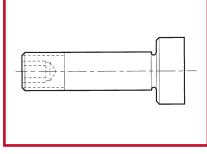
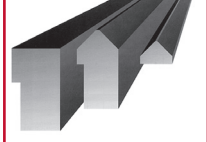
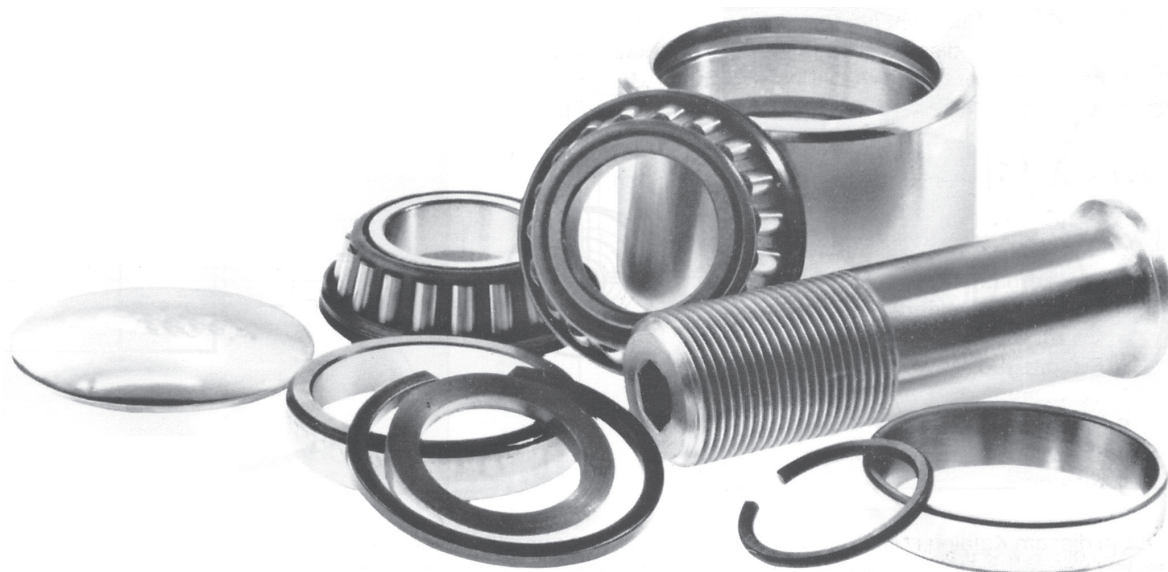

Rolny

Lineární vedení pro velká zatížení - tento systém je vhodný pro precizní posuv těžkých břemen za působení nepříznivých podmínek. Snižuje riziko prostoje a nákladů na údržbu.

Kombinuje vysoké schopnosti výkonu rolen s vysokopevnostní ocelí kolejníc.

Rolny jsou vyrobeny z vysocelegované, tvrzené oceli s broušeným povrchem (55-60 HRC). Čepy rolen jsou vyrobeny z vysokopevnostní oceli. Jsou opatřeny vnitřním šestihranem pro usnadnění montáže. Přesná kuželíková ložiska a speciální kuličková ložiska rolen odolávají vysokému axiálnímu a radiálnímu zatížení i vysokým rychlostem. Rolny jsou dobře utěsněny a doživotně namazány, aby byly odolné proti vysokým teplotám, nečistotám, písku a vlhkosti.

Oblasti použití

- Dopravníky a manipulační systémy
- Tváření ocelových a AL-profilů
- Výpustě vysokých pecí
- Slévárenství
- Potravinářství
- Papírenský a dřevozpracující průmysl
- Zemědělské stroje
- Transport zavazadel
- Jeřáby
- Důlní průmysl
- Čistírny odpadních vod
- Balící stroje

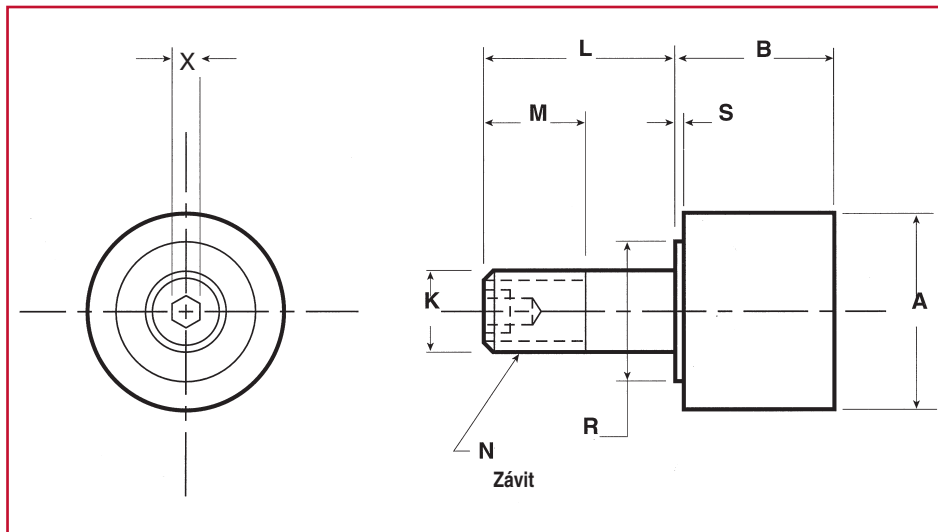

Technické údaje

Obj. číslo	A Rolna Ø	B Šířka rolny	K Čep Ø	L Délka čep	M Délka závitu	N Závit	R Osazení Ø	S Délka osazení	X Vnitřní šesti- hran	Vrtání pro čep rolny Ø	Hmotnost [kg]
	+0,00 -0,02		+0,00 -0,02							+0,00 -0,02	
HPC26	26	20,0	10	23,0	13	M10x1,0	13,1	0,8	4	10,02	0,09
HPC30	30	20,0	12	25,0	14	M12x1,5	15,9	0,8	4	12,02	0,11
HPC32	32	22,0	12	25,0	14	M12x1,5	15,9	0,8	4	12,02	0,14
HPC35	35	22,0	16	32,5	18	M16x1,5	19,1	0,8	8	16,02	0,17
HPC40	40	30,0	14	40,0	26	M14x2,0	18,0	1,6	6	14,02	0,27
HPC40-1	40	27,6	18	36,5	19	M18x1,5	22,0	1,6	8	18,02	0,24
HPC47	47	27,6	20	40,5	21	M20x1,5	25,5	1,6	8	20,02	0,42
HPC50	50	40,0	16	50,0	35	M16x2,0	23,0	1,6	8	16,02	0,54
HPC52	52	33,6	20	40,5	21	M20x1,5	25,5	1,6	8	20,02	0,54
HPC62	62	44,0	24	58,0	35	M24x3,0	32,0	1,6	8	24,02	1,04
HPC62-1	62	44,0	24	49,5	25	M24x1,5	32,0	1,6	8	24,02	1,04
HPC72	72	44,0	24	49,5	25	M24x1,5	32,0	1,6	8	24,02	1,40
HPC76	76	52,0	30	69,5	40	M30x3,5	44,5	1,6	12	30,02	1,91
HPC80	80	52,0	30	69,5	40	M30x3,5	44,5	1,6	12	30,02	2,07
HPC85	85	52,0	30	69,5	40	M30x3,5	44,5	1,6	12	30,02	2,37
HPC90	90	52,0	30	69,5	40	M30x3,5	44,5	1,6	12	30,02	2,65
HPC100	100	52,0	30	80,0	50	M30x3,5	44,5	1,6	12	30,02	3,33
HPC100-1	100	52,0	30	69,5	40	M30x3,5	44,5	1,6	12	30,02	3,15
HPC125	125	76,0	48	105,0	60	M48x5,0	82,5	1,6	12	48,02	8,48
HPC150	150	76,0	64	140,0	82	M64x6,0	82,5	1,6	12	64,02	12,50
HPC200	200	76,0	64	140,0	82	M64x6,0	82,5	1,6	12	64,02	21,87

Všechny rozměry v [mm].

Matky a podložky nejsou součástí dodávky.

Podpůrné rolny centrické

Typ HPC

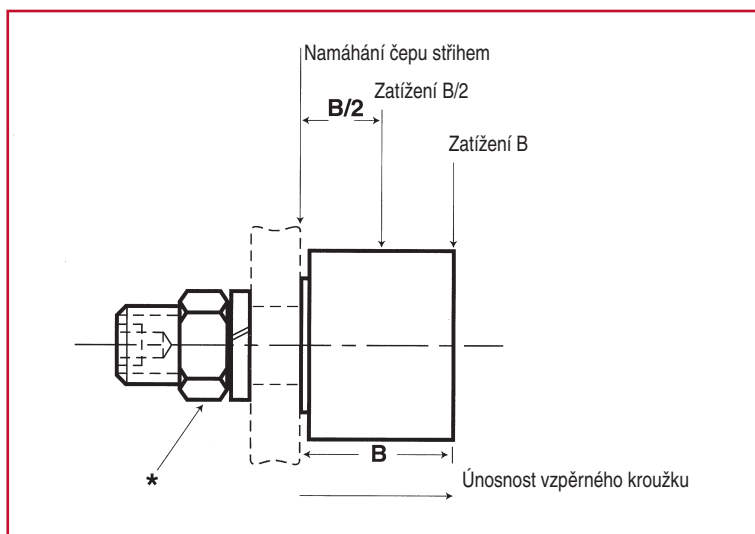

Technické údaje

Typ ložiska	Únosnost rolny, radiální zatížení [N]			Únosnost rolny, max. axiální zatížení, statické [N]	Únosnost čepu [N]			Únosnost vzpěrného kroužku [N]
	3000 hod. L10 při 100 ot/min	500 hod. L10 při 33 1/3 ot/min	Max. radiální zatížení, statické		V ohybu = 0,75 Sy		Ve střihu = 0,75x0,5xSy	
					Zatížení B/2	Zatížení B		
Kuličkové	1070	2790	1000	620	2120	910	8780	1700
Kuličkové	1070	2790	1000	620	2120	910	8780	1700
Kuličkové	2300	6010	2690	1660	3820	1690	14450	2090
Kuličkové	2300	6010	2690	1660	3790	1690	14450	2090
Kuličkové	4680	12260	4900	3030	6170	2890	25690	2090
Kuličkové	4680	12260	4900	3030	6330	3060	25690	2090
Kuličkové	4680	12260	4900	3030	6330	3060	25690	2090
Kuličkové	6490	17020	7210	4450	8810	4570	45760	4050
Kuličkové	6490	17020	7210	4450	14430	7030	51600	4050
Kuličkové	8810	23080	10090	6230	16090	7650	64850	5960
Kuličkové	8810	23080	10090	6230	16070	7650	64850	5960
Kuželíkové	20330	48390	33940	20330	26410	13840	102960	–
Kuželíkové	26670	63480	88960	53380	45000	23170	160800	–
Kuželíkové	26670	63480	88960	53380	45000	23170	160800	–
Kuželíkové	26670	63480	88960	53380	45000	23170	160800	–
Kuželíkové	26670	63480	88960	53380	45000	23170	160800	–
Kuželíkové	26670	63480	88960	53380	45000	23170	160800	–
Kuželíkové	26670	63480	88960	53380	45000	23170	160800	–
Kuželíkové	62210	148070	230860	144570	128100	65120	411830	–
Kuželíkové	66990	159430	250880	147240	301500	153930	731550	–
Kuželíkové	66990	159430	250880	147240	301500	153930	731550	–

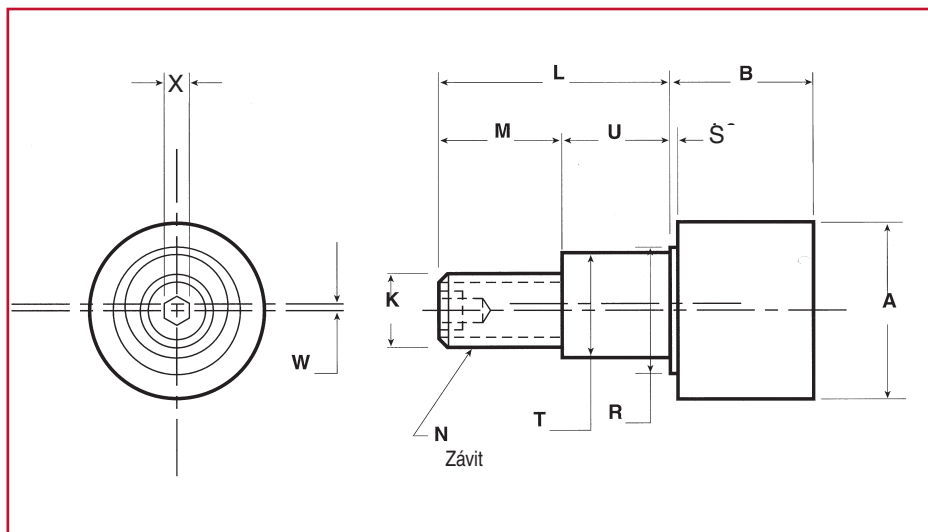

Technické údaje

Obj. číslo	A Rolna Ø	B Šířka rolny	K Čep Ø	L Délka čepu	M Délka závitu	N Závit	R Osazení Ø	S Délka osazení	T Excentr Ø	U Délka excentru	W Excen- tricitá	X Vnitřní šesti- hran	Vrtání pro čep rolny Ø	Hmotnost [kg]
	+0,00 -0,02								+0,00 -0,05				+0,00 -0,02	
HPCE26	26	20,0	10	23,0	13,0	M10x1,0	17,1	0,8	13,00	10,00	0,5	4	13,02	0,11
HPCE30	30	20,0	12	25,0	14,0	M12x1,5	17,5	0,8	15,00	11,00	0,5	4	15,02	0,14
HPCE32	32	22,0	12	25,0	14,0	M12x1,5	17,5	0,8	15,00	11,00	0,5	4	15,02	0,17
HPCE35	35	22,0	16	32,5	18,0	M16x1,5	23,8	0,8	20,00	14,50	1,0	8	20,02	0,20
HPCE40-1	40	27,6	18	36,5	20,5	M18x1,5	28,5	1,6	22,00	16,00	1,0	8	22,02	0,29
HPCE47	47	27,6	20	40,5	22,5	M20x1,5	32,0	1,6	24,00	18,00	1,0	8	24,02	0,45
HPCE50	50	40,0	16	50,0	32,0	M16x2,0	32,0	1,6	24,00	18,00	1,0	8	24,02	0,69
HPCE52	52	33,6	20	40,5	22,5	M20x1,5	32,0	1,6	24,00	18,00	1,0	8	24,02	0,72
HPCE62	62	44,0	24	58,0	38,0	M24x3,0	43,0	1,6	28,00	20,00	1,5	8	28,02	1,10
HPCE62-1	62	44,0	24	49,5	27,5	M24x1,5	43,0	1,6	28,00	22,00	1,0	8	28,02	1,08
HPCE72	72	44,0	20	49,5	27,5	M20x1,5	38,0	1,6	28,00	22,00	1,0	8	24,02	1,60
HPCE76-1	76	52,0	24	70,0	41,0	M24x1,5	50,0	1,6	35,00	29,00	1,5	8	35,02	1,99
HPCE80	80	52,0	24	70,0	41,0	M24x1,5	50,0	1,6	35,00	29,00	1,5	8	35,02	2,39
HPCE85	85	52,0	24	70,0	41,0	M24x1,5	50,0	1,6	35,00	29,00	1,5	8	35,02	2,54
HPCE90	90	52,0	24	70,0	41,0	M24x1,5	50,0	1,6	35,00	29,00	1,5	8	35,02	2,98
HPCE100	100	52,0	24	70,0	41,0	M24x1,5	50,0	1,6	35,00	29,00	1,5	8	35,02	3,29
HPCE125	125	76,0	48	105,0	55,0	M48x5,0	82,5	1,6	64,00	50,00	1,5	12	64,02	4,63
HPCE150	150	76,0	64	140,0	75,0	M64x6,0	82,5	1,6	80,00	65,00	1,5	12	80,02	5,56

Všechny rozměry v [mm].

Matky a podložky nejsou součástí dodávky.

Podpůrné rolny excentrické

Typ HPCE

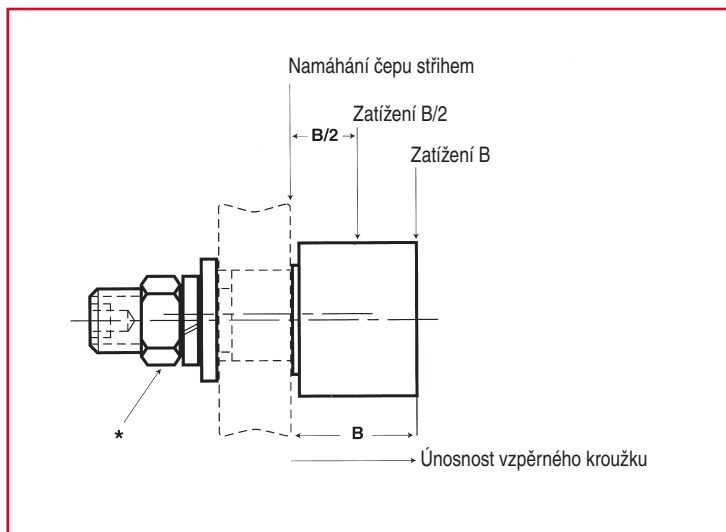

Technické údaje

Typ ložiska	Únosnost rolny, radiální zatížení [N]			Únosnost rolny, max. axiální zatížení, statické [N]	Únosnost čepu [N]			Únosnost vzpěrného kroužku [N]
	3000 hod. L10 při 100 ot/min	500 hod. L10 při 33 1/3 ot/min	Max. radiální zatížení, statické		V ohybu = 0,75 Sy		Ve stříhu = 0,75x0,5xSy	
					Zatížení B/2	Zatížení B		
Kuličkové	1070	2790	1000	620	2120	910	8780	1700
Kuličkové	1070	2790	1000	620	2020	890	8780	1700
Kuličkové	2300	6010	2690	1660	3820	1690	14450	2090
Kuličkové	2300	6010	2690	1660	3790	1690	14450	2090
Kuličkové	4680	12260	4900	3030	6330	3060	25690	2090
Kuličkové	4680	12260	4900	3030	6330	3060	25690	2090
Kuličkové	6490	17020	7210	4450	17700	6930	51600	4050
Kuličkové	6490	17020	7210	4450	14420	7030	51600	4050
Kuličkové	8810	23080	10090	6230	16070	7030	64850	5960
Kuličkové	8810	23080	10090	6230	16070	7650	64850	5960
Kuželíkové	20330	48390	33940	20330	15710	7650	71590	-
Kuželíkové	26670	63480	88960	53380	22980	8130	102740	-
Kuželíkové	26670	63480	88960	53380	22980	11830	102740	-
Kuželíkové	26670	63480	88960	53380	22980	11830	102740	-
Kuželíkové	26670	63480	88960	53380	22980	11830	102740	-
Kuželíkové	26670	63480	88960	53380	22980	11830	102740	-
Kuželíkové	62210	148070	230860	144570	128100	65120	411830	-
Kuželíkové	66990	159430	250880	147240	301500	159930	731550	-

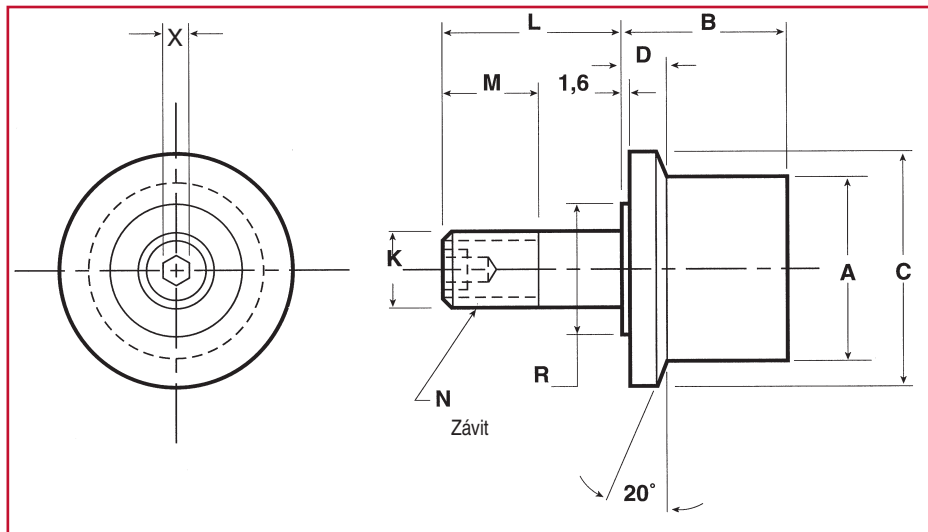

Technické údaje

Obj. číslo	A Rolna Ø	B Šířka rolny	C Příruba Ø	D Tloušťka příruby	K Čep Ø	L Délka čepu	M Délka závitu	N Závit	R Osazení Ø	S Délka osa- zení	X Vnitřní šestihran	Vrtání pro čep rolny Ø	Hmotnost [kg]
					+0,00 -0,02							+0,00 -0,02	
HPJ26	26	20,0	35	5,0	10	23,0	13	M10x1,0	13,1	0,8	4	10,02	0,11
HPJ30	30	20,0	40	5,0	12	25,0	14	M12x1,5	15,9	0,8	4	12,02	0,14
HPJ32	32	22,0	42	5,0	12	25,0	14	M12x1,5	15,9	0,8	4	12,02	0,17
HPJ35	35	22,0	46	5,0	16	32,5	18	M16x1,5	19,1	0,8	8	16,02	0,20
HPJ40	40	30,0	54	8,8	14	40,0	26	M14x2,0	18,0	1,6	6	14,02	0,33
HPJ40-1	40	27,6	54	7,8	18	36,5	19	M18x1,5	22,0	1,6	8	18,02	0,24
HPJ47	47	27,6	61	7,8	20	40,5	21	M20x1,5	25,5	1,6	8	20,02	0,47
HPJ50	50	40,0	68	14,0	16	50,0	35	M16x2,0	23,0	1,6	8	16,02	0,70
HPJ52	52	33,6	66	10,8	20	40,5	21	M20x1,5	25,5	1,6	8	20,02	0,83
HPJ62	62	44,0	78	14,0	24	58,0	35	M24x3,0	32,0	1,6	8	24,02	1,21
HPJ62-2	62	44,0	78	14,0	24	49,5	25	M24x1,5	32,0	1,6	8	24,02	1,21
HPJ72	72	44,0	90	14,0	24	49,5	25	M24x1,5	32,0	1,6	8	24,02	1,28
HPJ76	76	52,0	98	14,0	30	69,5	40	M30x3,5	44,5	1,6	12	30,02	2,17
HPJ80	80	52,0	102	14,0	30	69,5	40	M30x3,5	44,5	1,6	12	30,02	2,41
HPJ85	85	52,0	107	14,0	30	69,5	40	M30x3,5	44,5	1,6	12	30,02	2,75
HPJ90	90	52,0	112	14,0	30	69,5	40	M30x3,5	44,5	1,6	12	30,02	2,98
HPJ100	100	52,0	125	14,0	30	80,0	50	M30x3,5	44,5	1,6	12	30,02	3,70
HPJ100-1	100	52,0	125	14,0	30	69,5	40	M30x3,5	44,5	1,6	12	30,02	3,52
HPJ125	125	76,0	148	18,0	48	105,0	60	M48x5,0	82,5	1,6	12	48,02	8,86
HPJ150	150	76,0	173	18,3	64	140,0	82	M64x6,0	82,5	1,6	12	64,02	13,07
HPJ200	200	76,0	223	18,3	64	140,0	82	M64x6,0	82,5	1,6	12	64,02	20,37

Všechny rozměry v [mm].

Matky a podložky nejsou součástí dodávky.

Přírubové rolny centrické

Typ HPJ

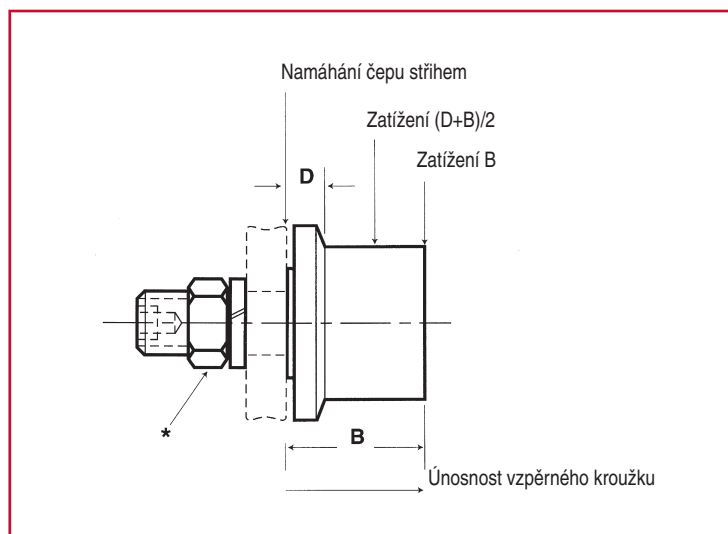

Technické údaje

Typ ložiska	Únosnost rolny, radiální zatížení [N]			Únosnost rolny, max. axiální zatížení, statické [N]	Únosnost čepu [N]			Únosnost vzpěrného kroužku [N]
	3000 hod. L10 při 100 ot/min	500 hod. L10 při 33 1/3 ot/min	Max. radiální zatížení, statické		V ohybu = 0,75 Sy		Ve střihu = 0,75x0,5xSy	
					Zatížení B/2	Zatížení B		
Kuličkové	1070	2790	1000	620	1630	910	8780	1700
Kuličkové	1070	2790	1000	620	1680	910	8780	1700
Kuličkové	2300	6010	2690	1660	3140	1690	14450	2090
Kuličkové	2300	6010	2690	1660	3120	1690	14450	2090
Kuličkové	4680	12260	4900	3030	4890	2890	25690	2090
Kuličkové	4680	12260	4900	3030	5040	3060	25690	2090
Kuličkové	4680	12260	4900	3030	5040	3060	25690	2090
Kuličkové	6490	17020	7210	4450	6860	4570	45760	4050
Kuličkové	6490	17020	7210	4450	11080	7030	51600	4050
Kuličkové	8810	23080	10090	6230	12340	7650	64850	5960
Kuličkové	8810	23080	10090	6230	12340	7650	64850	5960
Kuželíkové	20330	48390	33940	20330	21390	14030	102960	–
Kuželíkové	26670	63480	88960	53380	36890	23150	160800	–
Kuželíkové	26670	63480	88960	53380	36890	23150	160800	–
Kuželíkové	26670	63480	88960	53380	36890	23150	160800	–
Kuželíkové	26670	63480	88960	53380	36890	23150	160800	–
Kuželíkové	26670	63480	88960	53380	36890	23150	160800	–
Kuželíkové	26670	63480	88960	53380	36890	23150	160800	–
Kuželíkové	26670	63480	88960	53380	36890	23150	160800	–
Kuželíkové	62210	148070	230860	144570	10660	64910	411830	–
Kuželíkové	66990	159430	250880	147240	254530	153930	731550	–
Kuželíkové	66990	159430	250880	147240	254530	153930	731550	–

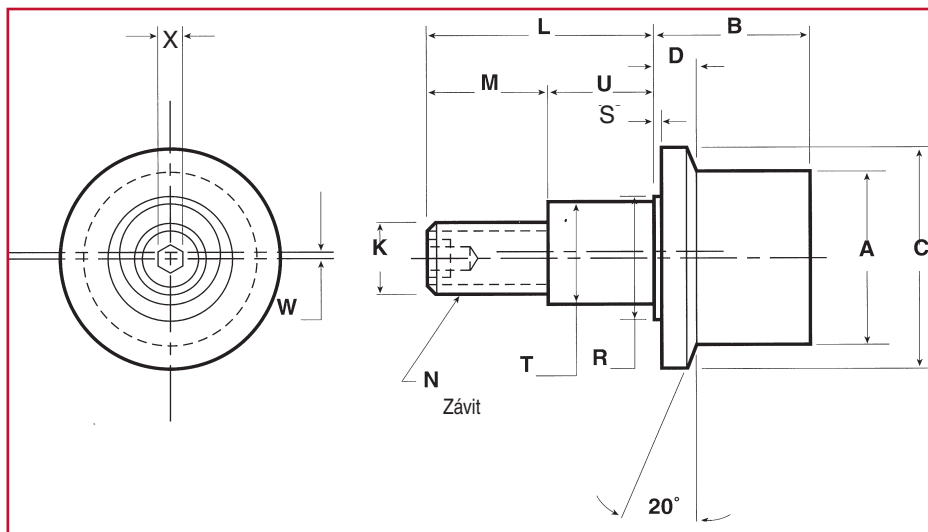

Technické údaje

Obj. číslo	A Rolna Ø	B Šířka rolny	C Příruba Ø	D Tloušťka příruba	K Čep Ø	L Délka čepu	M Délka závitu	N Závit	R Osa- zení Ø	S Délka Osa- zení	T Excentr Ø		W Excen- tricitá	X Vnitřní šesti- hran	Vrtání pro čep rolny Ø	Hmot- nost [kg]
											+0,00 -0,05	+0,00 -0,25				
HPJE26	26	20,0	35	5,0	10	23,0	13,0	M10x1,0	17,1	0,8	13,00	10,00	0,5	4	13,02	0,14
HPJE30	30	20,0	40	5,0	12	25,0	14,0	M12x1,5	17,5	0,8	15,00	11,00	0,5	4	15,02	0,17
HPJE32	32	22,0	42	5,0	12	25,0	14,0	M12x1,5	17,5	0,8	15,00	11,00	0,5	4	15,02	0,20
HPJE35	35	22,0	46	5,0	16	32,5	18,0	M16x1,5	23,8	0,8	20,00	14,50	1,0	8	20,02	0,23
HPJE40-1	40	27,6	54	7,8	18	36,5	20,5	M18x1,5	28,5	1,6	22,00	16,00	1,0	8	22,02	0,35
HPJE50	50	40,0	68	14,0	16	50,0	32,0	M16x2,0	32,0	1,6	24,00	18,00	1,0	8	24,02	0,94
HPJE62-1	62	44,0	78	14,0	24	49,5	27,5	M24x1,5	43,0	1,6	28,00	22,00	1,0	8	28,02	1,13
HPJE76	76	52,0	98	14,0	24	70,0	41,0	M24x1,5	50,0	1,6	35,00	29,00	1,5	8	35,02	2,31
HPJE90	90	52,0	112	14,0	24	70,0	41,0	M24x1,5	50,0	1,6	35,00	29,00	1,5	8	35,02	3,09
HPJE100	100	52,0	125	14,0	24	70,0	41,0	M24x1,5	50,0	1,6	35,00	29,00	1,5	8	35,02	3,79
HPJE125	125	76,0	148	18,0	48	105,0	55,0	M48x5,0	82,5	1,6	64,00	50,00	1,5	12	64,02	4,74
HPJE150	150	76,0	173	18,3	64	140,0	75,0	M64x6,0	92,0	1,6	80,00	65,00	1,5	12	80,02	5,69

Všechny rozměry v [mm].

Matky a podložky nejsou součástí dodávky.

Přírubové rolny excentrické

Typ HPJE

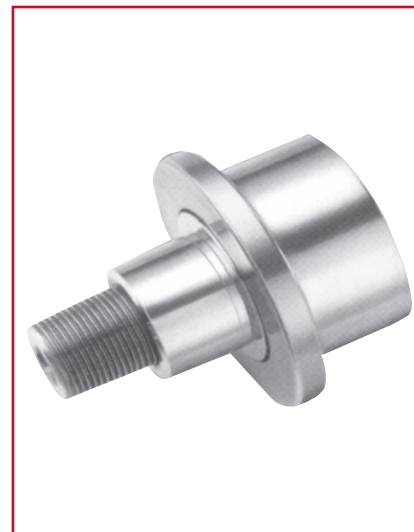
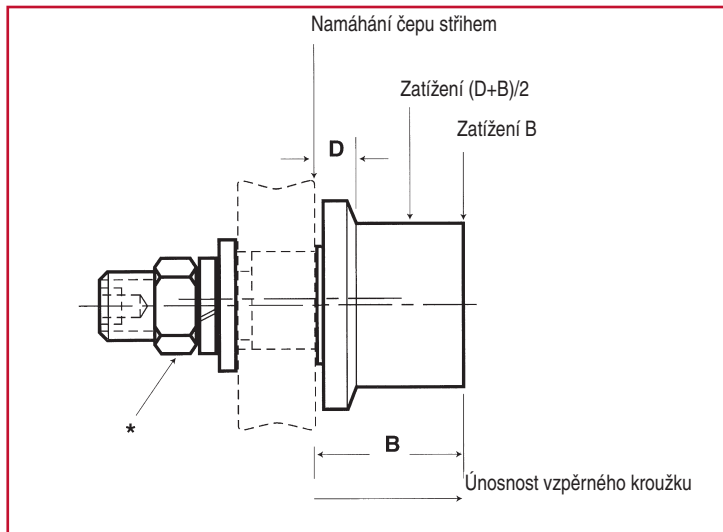

Technické údaje

Typ ložiska	Únosnost rolny, radiální zatížení [N]			Únosnost rolny, max. axiální zatížení, statické [N]	Únosnost čepu [N]			Únosnost vzpěrného kroužku [N]
	3000 hod. L10 při 100 ot/min	500 hod. L10 při 33 1/3 ot/min	Max. radiální zatížení, statické		V ohybu = 0,75 Sy		Ve střihu = 0,75x0,5xSy	
					Zatížení (D+B)/2	Zatížení B		
Kuličkové	1070	2790	1000	620	1610	890	8780	1700
Kuličkové	1070	2790	1000	620	1610	890	8780	1700
Kuličkové	2300	6010	2690	1660	3070	1690	14450	2090
Kuličkové	2300	6010	2690	1660	3130	1690	14450	2090
Kuličkové	4680	12260	4900	3030	5040	3060	25690	2090
Kuličkové	6490	17020	7210	4450	11980	6930	51600	4050
Kuličkové	8810	23080	10090	6230	12340	7650	64850	5960
Kuželíkové	26670	63480	88960	53380	18840	11820	102740	–
Kuželíkové	26670	63480	88960	53380	18840	11820	102740	–
Kuželíkové	26670	63480	88960	53380	18840	11820	102740	–
Kuželíkové	62210	148070	230860	144570	106160	65120	411830	–
Kuželíkové	66990	159430	250880	147240	254530	153930	731550	–

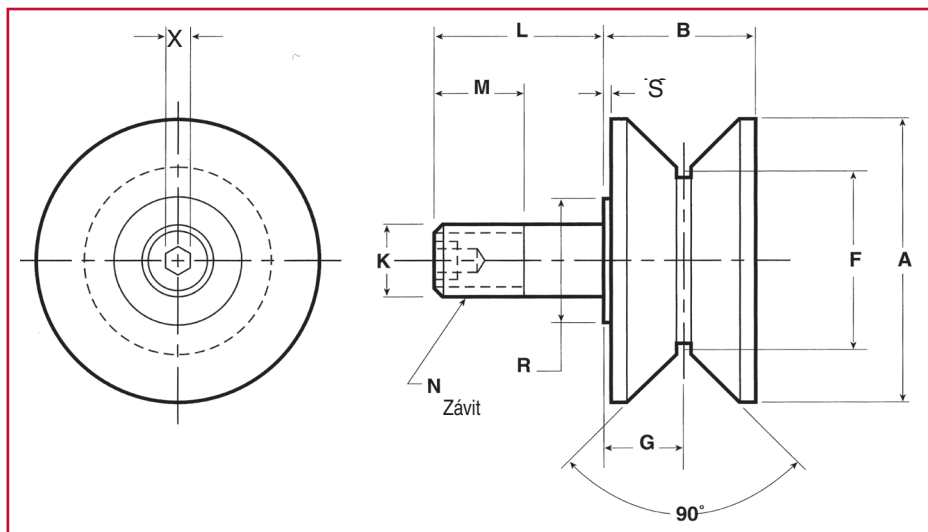

Technické údaje

Obj. číslo	A Rolna Ø	B Šířka rolny	F Drážka teoret. Ø	G Zástav- bová výška	K Čep Ø	L Délka čepu	M Délka závitu	N Závit	R Osazení Ø	S Délka osa- zení	X Vnitřní šesti- hran	Vrtání pro čep rolny Ø	Hmotnost [kg]
					+0,00 -0,02							+0,02 -0,00	
HPV26	40	20,0	26	10,0	10	23,0	13,0	M10x1,0	13,1	0,5	4	10,02	0,23
HPV32	50	22,0	32	11,0	12	25,0	14,0	M12x1,5	15,9	0,8	4	12,02	0,26
HPV40	60	33,0	40	17,0	14	40,0	26,0	M14x2,0	18,0	1,6	6	14,02	0,53
HPV62	90	44,5	62	23,0	24	57,9	34,9	M24x3,0	32,0	1,6	8	24,02	1,79
HPV62-1	90	44,5	62	23,0	24	49,5	25,0	M24x1,5	32,0	1,6	8	24,02	1,90
HPV76	120	50,5	76	26,0	30	70,0	40,0	M30x3,5	44,5	1,6	12	30,02	3,27
HPV100	140	50,5	100	26,0	30	80,0	50,0	M30x3,5	44,5	1,6	12	30,02	4,77
HPV100-1	140	50,5	100	26,0	30	69,5	40,0	M30x3,5	44,5	1,6	12	30,02	4,77
HPV125	165	76,0	125	37,8	48	105,0	60,0	M48x5,0	82,5	1,6	12	48,02	11,56

Všechny rozměry v [mm].

Matky a podložky nejsou součástí dodávky.

Vodící rolny centrické

Typ HPV

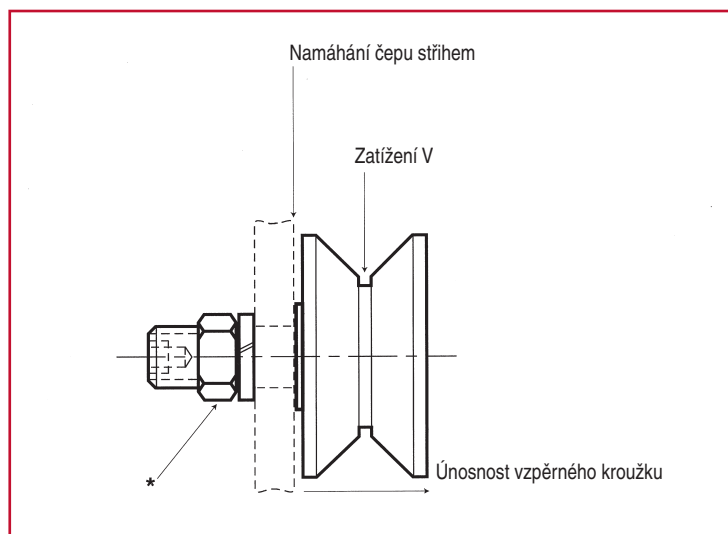

Technické údaje

Typ ložiska	Únosnost rolny, radiální zatížení [N]			Únosnost rolny, max. axiální zatížení, statické [N]	Únosnost čepu [N]		Únosnost vzpěrného kroužku [N]
	3000 hod. L10 při 100 ot/min	500 hod. L10 při 33 1/3 ot/min	Max. radiální zatížení, statické		V ohybu = 0,75 Sy při zatížení V	Ve stříhu = 0,75x0,5xSy	
Kuličkové	1070	2790	1000	620	2210	8780	1700
Kuličkové	2300	6010	2690	1660	3960	14450	2090
Kuličkové	4680	12260	4900	3030	5480	25690	2090
Kuličkové	8810	23080	10090	6230	15960	64850	5960
Kuličkové	8810	23080	10090	6230	15880	64850	5960
Kuželíkové	26670	63480	88960	53380	46360	160800	–
Kuželíkové	26670	63480	88960	53380	46270	160800	–
Kuželíkové	26670	63480	88960	53380	46270	160800	–
Kuželíkové	62210	148070	216290	108140	130771	411830	–

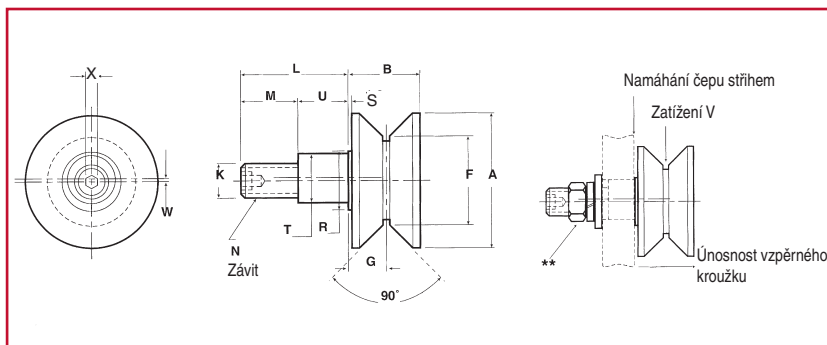
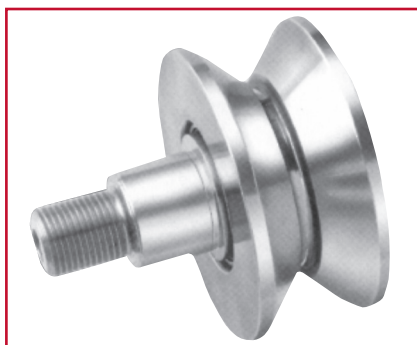

Technické údaje

Obj. číslo	A Rolna Ø	B Šířka rolny	F Drážka teoret. Ø	G Zástav- bová výška	K Čep Ø	L Délka čepu	M Délka závitu	N Závít	R Osa- zení Ø	S Délka osa- zení	T Excentr Ø		W Excen- tricitá	X Vnitřní šesti- hran	Vrtání pro čep rolny Ø	Hmotn. [kg]
											+0,00 -0,05	+0,00 -0,25				
HPVE26	40	20,0	26	10,0	10	23,0	13,0	M10x1,0	17,1	0,6	13,00	10,00	0,5	4	13,02	0,26
HPVE32	50	22,0	32	11,0	12	25,0	14,0	M12x1,5	17,5	0,8	15,00	11,00	0,5	4	15,02	0,30
HPVE40	60	33,0	40	17,0	14	40,0	24,0	M14x2,0	28,5	1,6	22,00	16,00	1,0	6	22,02	0,64
HPVE62	90	44,5	62	23,0	24	58,0	38,0	M24x3,0	43,0	1,6	28,00	20,00	1,5	8	28,02	1,57
HPVE62-1	90	44,5	62	23,0	24	49,5	27,5	M24x1,5	43,0	1,6	28,00	22,00	1,0	8	28,02	1,57
HPVE76	120	50,5	76	26,0	24	70,0	41,0	M24x1,5	50,0	1,6	35,00	29,00	1,5	8	35,02	3,43
HPVE100	140	50,5	100	26,0	24	70,0	41,0	M24x1,5	50,0	1,6	35,00	29,00	1,5	8	35,02	4,00
HPVE125	165	76,0	125	37,8	48	105,0	55,0	M48x5,0	82,5	1,6	64,00	50,00	1,5	12	64,02	4,72

Technické údaje

Obj. číslo	Typ ložiska	Únosnost rolny, radiální zatížení [N]			Únosnost rolny, max. axiální zatížení, statické [N]	Únosnost čepu [N]		Únosnost vzpěrného kroužku [N]
		3000 hod. L10 při 100 ot/min	500 hod. L10 při 33 1/3 ot/min	Max. radiální zatížení, statické		V ohybu = 0,75 Sy při zatížení V	Ve stříhu = 0,75x0,5xSy	
HPVE26	Kuličkové	1070	2790	1000	620	2220	8780	1700
HPVE32	Kuličkové	2300	6010	2690	1660	3960	14450	2090
HPVE40	Kuličkové	4680	12260	4900	3030	5480	25690	2090
HPVE62	Kuličkové	8810	23080	10090	6230	15800	64850	5960
HPVE62-1	Kuličkové	8810	23080	10090	6230	15880	64850	5960
HPVE76	Kuželíkové	26670	63480	88960	53380	23520	113910	–
HPVE100	Kuželíkové	26670	63480	88960	53380	23630	113910	–
HPVE125	Kuželíkové	62210	148070	216290	108140	130770	411830	–

Všechny rozměry v [mm].

Matky a podložky nejsou součástí dodávky.

Podpůrné rolny bez čepu

Typ HPCA

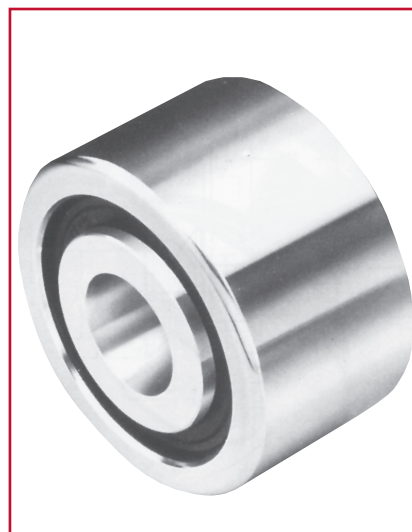
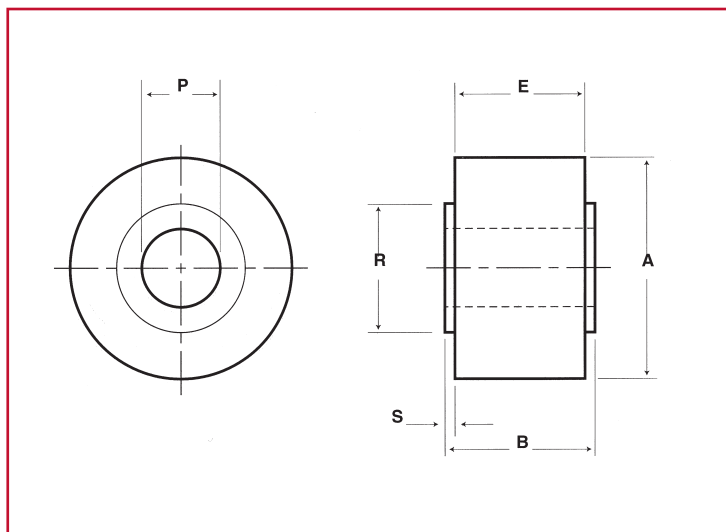

Technické údaje

Obj. číslo	A Rolna ø	B Celková šířka	E Šířka rolny	P Vrtání pro čep ø +0,00 -0,02	R Osazení ø	S Délka osazení	Typ ložiska	Únosnost rolny, radiální zatížení [N]			Únosnost rolny, max. axiální zatížení, statické [N]	Hmotnost [kg]
								3000 hod. L10 při 100 ot/min	500 hod. L10 při 33 1/3 ot/min	Max. radiální zatížení, statické		
HPCA40	40	23	22	10	22,0	0,5	Kuličkové	3140	8220	3460	2140	0,14
HPCA50	50	33	32	15	28,0	0,5	Kuličkové	5780	15140	8070	4980	0,32
HPCA62	62	40	38	20	32,0	1,0	Kuželíkové	20330	48390	33900	20300	0,91
HPCA62-2	62	40	38	20	32,0	1,0	Kuličkové	9490	24880	11240	6940	0,91
HPCA76	76	46	44	25	44,5	1,0	Kuželíkové	26670	63480	88960	53380	1,24
HPCA80	80	46	44	25	44,5	1,0	Kuželíkové	26670	63480	88960	53380	1,41
HPCA85	85	46	44	25	44,5	1,0	Kuželíkové	26670	63480	88960	53380	1,60
HPCA90	90	56	54	30	57,2	1,0	Kuželíkové	32870	78240	120990	58270	1,92
HPCA100	100	56	54	30	57,2	1,0	Kuželíkové	32870	78240	120990	58270	2,93
HPCA125	125	71	68	45	82,6	1,5	Kuželíkové	62210	148070	230860	144570	5,01
HPCA150	150	73	70	55	88,9	1,5	Kuželíkové	66990	159430	250880	147240	8,65
HPCA200	200	79	76	70	108,0	1,5	Kuželíkové	79300	188740	354970	215290	19,58
HPCA250	250	79	76	70	108,0	1,5	Kuželíkové	79300	188740	354970	215290	35,74

Všechny rozměry v [mm].
Upínací čep viz strana 104.

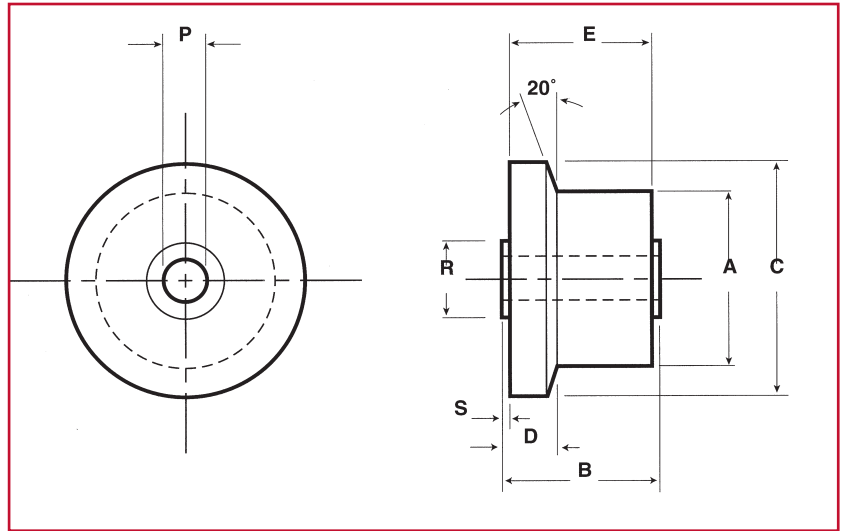
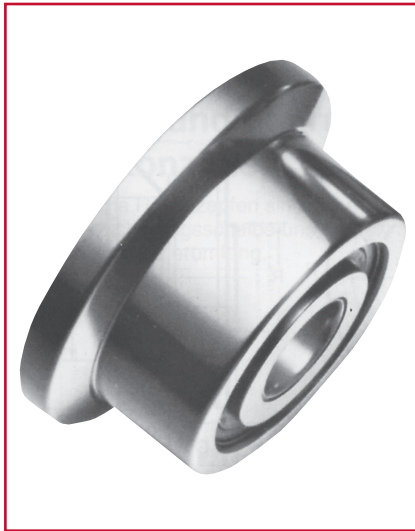

Technické údaje

Obj. číslo	A Rolna ø	B Celková šířka	C Příruba ø	D Tloušťka příruby	E Šířka rolny	P Vrtání pro čep ø	R Osazení ø	S Délka osazení	Typ ložiska	Únosnost rolny, radiální zatížení [N]			Únosnost rolny, max. axiální zatížení, statické [N]	Hmotnost [kg]
										3000 hod. L10 při 100 ot/min	500 hod. L10 při 33 1/3 ot/min	Max. radiální zatížení, statické		
HPJA40	40	23	54	6,0	22	10	22,0	0,5	Kuličkové	3140	8220	3460	2140	0,19
HPJA50	50	33	68	10,0	32	15	28,0	0,5	Kuličkové	5780	15140	8070	4980	0,64
HPJA62	62	40	78	14,0	38	20	32,0	1,0	Kuželíkové	20330	48390	33900	20300	1,09
HPJA62-2	62	40	78	14,0	38	20	32,0	1,0	Kuličkové	9490	24880	11240	6940	1,09
HPJA76	76	46	98	13,5	44	25	44,5	1,0	Kuželíkové	26670	63480	88960	53380	1,24
HPJA80	80	46	102	13,5	44	25	44,5	1,0	Kuželíkové	26670	63480	88960	53380	1,71
HPJA85	85	46	107	13,5	44	25	44,5	1,0	Kuželíkové	26670	63480	88960	53380	1,95
HPJA90	90	56	112	13,5	54	30	57,2	1,0	Kuželíkové	32870	78240	120990	58270	2,37
HPJA100	100	56	122	13,5	54	30	57,2	1,0	Kuželíkové	32870	78240	120990	58270	3,43
HPJA125	125	71	148	18,2	68	45	82,6	1,5	Kuželíkové	62210	148070	230860	144570	5,72
HPJA150	150	73	173	18,2	70	55	88,9	1,5	Kuželíkové	66990	159430	250880	147240	9,56
HPJA200	200	79	223	18,2	76	70	108,0	1,5	Kuželíkové	79300	188740	354970	215290	20,78
HPJA250	250	79	273	18,2	76	70	108,0	1,5	Kuželíkové	79300	188740	354970	215290	37,25

Všechny rozměry v [mm].
Upínací čep viz strana 104.

Vodící rolny bez čepu

Typ HPVA

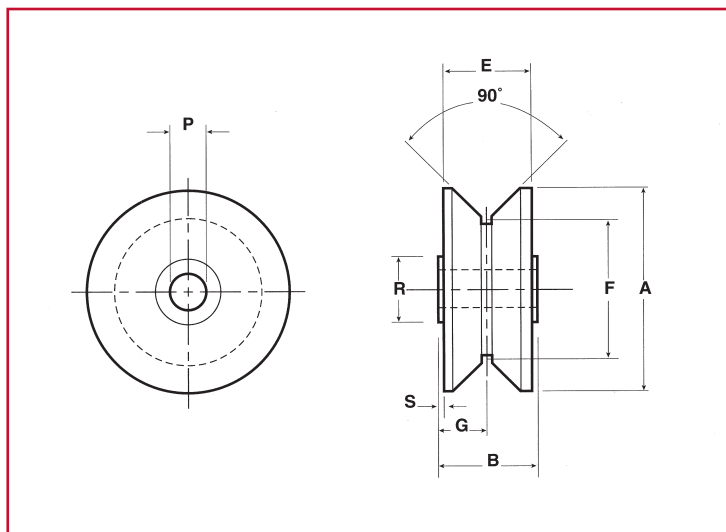

Technické údaje

Obj. číslo	A Rolna ø	B Celková šířka	E Šířka rolny	F Drážka teoret. ø	G Zástavbová výška	P Vrtání pro čep ø +0,00 -0,02	R Osazení ø	S Délka osazení	Typ ložiska	Únosnost rolny, radiální zatížení [N]			Únosnost rolny, max. axiální zatížení, statické [N]	Hmotnost [kg]
										3000 hod. L10 při 100 ot/min	500 hod. L10 při 33 1/3 ot/min	Max. radiální zatížení, statické		
HPVA40	60	23	22	40	11,5	10	22,0	0,5	Kuličkové	3140	8220	3460	2140	0,46
HPVA50	75	33	32	50	16,5	15	28,0	0,5	Kuličkové	5780	15140	8070	4980	0,96
HPVA62	90	40	38	62	20,0	20	32,0	1,0	Kuželíkové	20330	48390	33940	20300	1,27
HPVA62-2	90	40	38	62	20,0	20	32,0	1,0	Kuličkové	6930	18170	10590	6940	1,27
HPVA76	110	46	44	76	23,0	25	44,5	1,0	Kuželíkové	26670	63480	88960	53380	2,21
HPVA100	140	56	54	100	28,0	30	57,2	1,0	Kuželíkové	32870	78240	120990	58270	5,08
HPVA125	165	71	68	125	35,5	45	82,6	1,5	Kuželíkové	62210	148070	216290	108140	8,52
HPVA150	190	73	70	150	36,5	55	88,9	1,5	Kuželíkové	66990	159430	250880	126380	13,79
HPVA200	240	79	76	200	39,5	70	108,0	1,5	Kuželíkové	79300	188740	325740	162870	29,60
HPVA250	290	79	76	250	39,5	70	108,0	1,5	Kuželíkové	79300	188740	354970	199360	56,52

Všechny rozměry v [mm].
Upínací čep viz strana 104.

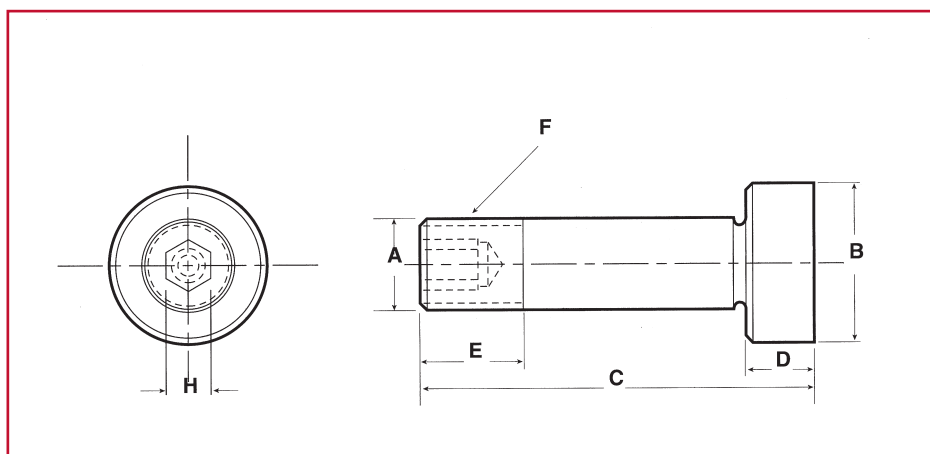

Technické údaje

Obj. číslo	Čep pro rolny:			A	B	C	D	E	F	H	Hmotnost [kg]
	Typ HPCA	Typ HPJA	Typ HPVA	Dřík \varnothing	Hlava čepu \varnothing	Celková délka	Výška hlavy čepu	Délka závitu	Závít	Vnitřní šestihran	
				-0,025 -0,050	-0,025 -0,050						
MSHA10	40	40	40	10	18	55	10	15	M10x1,0	4	0,32
MSHA15	50	50	50	15	25	80	14	22	M14x2,0	8	0,46
MSHA20	62	62	62	20	31,75	94	16	25	M20x1,5	8	0,70
MSHA25	76	76	76	25	44,50	110	19	29	M24x1,5	8	0,75
	80	80									
	85	85									
MSHA30	90	90	100	30	57,20	135	22	31	M30x3,5	12,2	0,95
	100	100									
MSHA45	125	125	125	45	82,60	185	32	54	M45x4,5	12,2	1,50
MSHA55	150	150	150	55	88,90	195	32	62	M52x5,0	12,2	5,70
MSHA70	200	200	200	70	108,00	220	35	74	M70x6,0	12,2	10,00
	250	250	250								

Všechny rozměry v [mm].

Speciální provedení rolen

Kromě standardních typů lze vyrobit speciální provedení rolen:

1. Stupňovité rolny
2. Přírubové stupňovité rolny
3. Dvojitě přírubové rolny
4. Nerezové provedení
5. Se speciální povrchovou úpravou (pozink, chrom)
6. Speciální úprava povrchu (PUR)
7. Speciální těsnění
8. Speciální mazací prostředky
9. Možnosti domazání

Použití za působení krajních podmínek

Teploty:

Standardně lze použít při teplotách od -34°C do $+107^{\circ}\text{C}$. Při teplotách až -40°C nebo $+162^{\circ}\text{C}$ je nutné použít speciální těsnění a speciální mazání rolen.

Vlhkost:

Při použití ve vlhkém či mokřem prostředí doporučujeme vodící rolny se speciálním těsněním a s možností domazání.

Upozornění:

Vodící rolny jsou celky a proto nelze jejich jednotlivé díly vzájemně vyměnit. Nedoporučuje se vodící rolnu rozmontovat, protože se jednotlivé díly nedodávají.

Kolejnice jsou vyrobeny z kvalitní ušlechtilé oceli. Maximální zatížení kolejnice je 317450 N na rolnu. Kolejnice se dodávají v tvrdosti 55-60 HRC. Kolejnice lze také dodat v nekaleném nebo nerezovém provedení. Kolejnice se vyrábí jako prismatické typ TTV a TPV nebo ploché typ TTP.

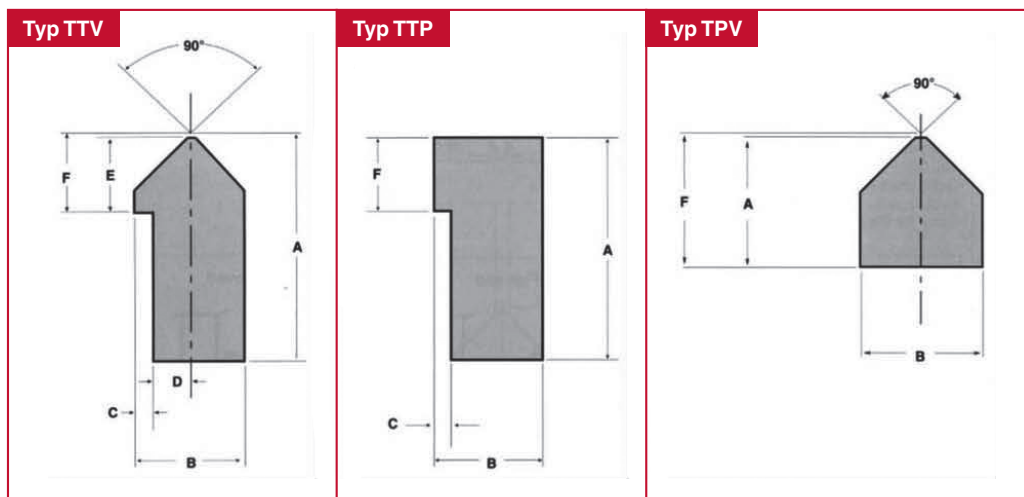

Rozměry

Obj. číslo	A [mm]	B [mm]	C [mm]	D [mm]	E [mm]	F [mm]	G [mm]	Montáž *		
								Příklad 1	Příklad 2	Příklad 3
L-TTV-0	45,0	25	5	7,5	15,0	16	14	pro M10	pro M10	M10x1,50
L-TTV-1	75,0	40	6	14,0	25,8	27	20	pro M10	pro M10	M10x1,50
L-TTV-2	100,0	50	6	19,0	37,2	39	25	pro M12	pro M12	M12x1,75
L-TTP-0	45,0	25	5	-	-	16	14	pro M10	pro M10	M10x1,50
L-TTP-1	75,0	40	6	-	-	27	20	pro M10	pro M10	M10x1,50
L-TTP-2	100,0	50	6	-	-	39	25	pro M12	pro M12	M12x1,75
L-TPV-1	38,2	40	-	-	-	40	-	M10x1,50 (hloubka 15 mm)		
L-TPV-2	48,2	50	-	-	-	50	-	M12x1,25 (hloubka 20 mm)		

Kolejnice se dodávají nevrtané. Vrtání je možné dle výkresu zákazníka.

Standardní délky z jednoho kusu 500 až 4000 mm s tolerancí +0/-1 mm, větší délky lze dodat složené.

Příklady montáže

Příklad 1

Vrtání s průchozí dírou

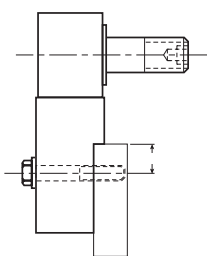

Příklad 2

Vrtání s průchozí dírou a zapuštěnou hlavou šroubu

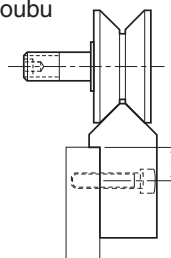

Příklad 3

Vrtání s průchozím závitem

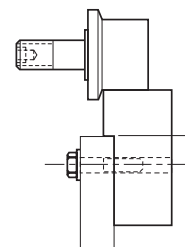

Příklad pro objednání

L-TTV-1-1500-1

kolejnice typ TTV-1, tvrdost L (55-60 HRC),
délka 1500 mm, montážní příklad 1

Rolny jsou doživotně mazány. V některých případech je však domazávání vhodné. Matice utahujte podle tabulky 1.

Tab.1 Uťahovací moment matice

Průměr čepu [mm]	Bez mazání [Nm]	S mazáním [Nm]
< 16	20	10
16-24	68	34
> 24	136	68

Rolny s čepem

- Zkontrolujte montážní otvor. Odstraňte všechny otřepy a nečistoty. Změřte průměr montážního otvoru a ujistěte se, že pasuje s čepem. Montážní otvor by měl být v toleranci $+0,025 \text{ mm}/-0,000 \text{ mm}$.
- Namontujte čep do montážního otvoru. Nikdy **NEPOUŽÍVEJTE** nepřiměřenou sílu.
- Namontujte podložku a matici. Neutahujte matici nad povolené hodnoty uťahovacího momentu, mohlo by dojít k poškození. Ujistěte se, že jsou montované díly pro používané zatížení dostatečně dimenzované.

Přírubové rolny

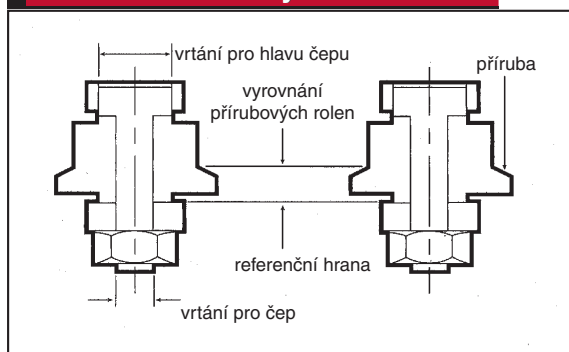

Přírubové rolny jsou montovány tak, aby vzdálenost mezi přírubou a referenční hranou odpovídala uložení rolly.

Vodící rolny

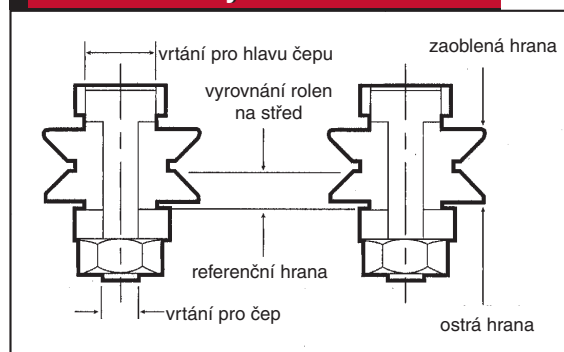

Vodící rolny jsou montovány tak, aby všechny rolny směřovaly ostrou hranou k referenční hraně.

Rolny bez čepu

Rolny bez čepu nabízí velkou míru flexibility při jejich montáži. Mohou se připevnit na šroub nebo upínací čep mezi třmeny, které jsou integrovány v zařízení anebo se upevní mezi jednotlivými třmeny, které se na libovolném místě sešroubují. Při velkém zatížení se doporučuje oboustranné upevnění rolly, aby nedošlo k prohnutí čepu. Je důležité, aby díly které podepírají šroub nebo upínací čep byly dostatečně pevné, aby nedošlo k prohnutí. Musí mít takové parametry, aby vydržely působení radiálních i axiálních sil během provozu. K rolnám bez čepů se dodávají speciální čepy.

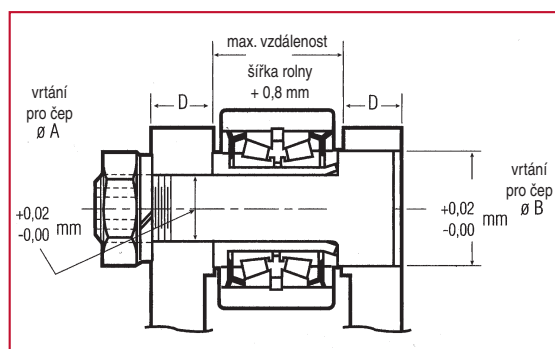

Kolejnice

Kolejnice a rolny by měly být smontovány tak, aby styčná plocha doléhala celou svou šíří na kolejnici.

