

Kuželová kola nerezová

Přímé ozubení | Úhel záběru 20° | Materiál nerezová ocel 1.4305

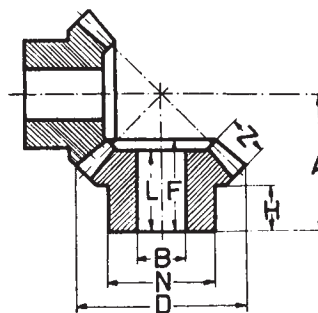

Převod 1:1

Objednací číslo	Modul	Počet zubů	BH7	N	D	L	F	H	A	Z	Materiál
K 151616-16 SS	1,5	16	8	19	26,1	15,4	16,9	9,6	24	5,9	1.4305
K 201616-16 SS	2,0	16	10	22	34,8	16,4	18,9	9,5	28	8,6	1.4305
K 251616-16 SS	2,5	16	13	30	43,5	18,3	21,3	10,0	33	10,1	1.4305
K 301616-16 SS	3,0	16	16	35	52,2	22,6	26,1	12,5	40	12,5	1.4305
K 351616-16 SS	3,5	16	19	40	60,9	26,6	30,1	15,0	47	13,2	1.4305
K 401616-16 SS	4,0	16	22	45	69,7	30,3	35,3	17,5	54	16,4	1.4305

Přenášené výkony

Přenášené výkony P v kW [1 kW = 1,36 PS]

Typ:	Otáčky n ₁ [min ⁻¹]							
	100	300	500	700	1000	1500	2000	2500
K 151616-16 SS	0,014	0,073	0,110	0,257	0,300	0,368	0,404	0,441
K 201616-16 SS	0,036	0,147	0,220	0,368	0,478	0,700	0,736	0,795
K 251616-16 SS	0,073	0,220	0,368	0,662	0,772	1,030	1,777	1,324
K 301616-16 SS	0,110	0,368	0,662	0,846	1,177	1,472	1,803	2,060
K 351616-16 SS	0,147	0,515	0,846	1,324	1,766	2,281	2,760	—
K 401616-16 SS	0,294	0,809	1,435	1,840	2,384	3,312	3,750	—

$$\text{Výstupní kroutící moment } M_d \text{ v Nm} = \frac{P \text{ [kW]} \times 9550}{n_2}$$