

Kuličková matice typ RSB

- Kruhová matice typ RSB pro válcované kuličkové šrouby, jednoduchá, pravý závit

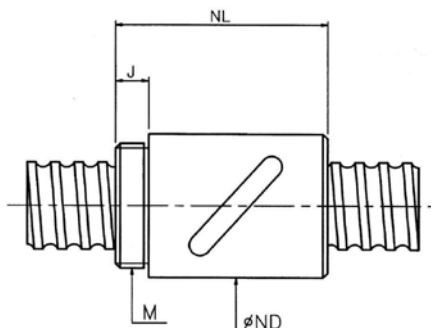

Objednací číslo matice	Šroub d	Stoupání	Oběh. dráhy	Kuličky d	Rozměry (mm)			Závit	Únosnost (N)	
					ND	NL	J		dynamická	statická
RSB 12-04B1	12	4	1	2,381	25,5	34	10	M20x1	3 440	5 740
RSB 16-05B1	16	5	1	3,175	36	42	12	M30x1,5	6 790	12 270
RSB 20-05C1	20	5	1	3,175	40	54	14	M36x1,5	10 010	21 490
RSB 20-10B1	20	10	1	4,763	50	60	15	M45x1,5	12 800	23 140
RSB 25-05B2	25	5	2	3,175	47	69	19	M42x1,5	15 340	39 750
RSB 25-10B1	25	10	1	4,763	55	60	15	M45x1,5	14 590	29 830
RSB 25-10B2	25	10	2	4,763	55	90	15	M45x1,5	26 490	59 660
RSB 32-05B2	32	5	2	3,175	55	69	19	M50x2	17 020	50 990
RSB 32-10B2	32	10	2	6,350	68	105	19	M62x2	43 800	103 450
RSB 40-05B2	40	5	2	3,175	68	62	19	M62x2	18 590	63 540
RSB 40-10B2	40	10	2	6,350	76	110	24	M70x2	48 130	127 330
RSB 50-05B2	50	5	2	3,175	79	70	24	M70x2	20 040	19 410

Kuličková matice typ FSW

- Přírubová matice typ FSW pro válcované kuličkové šrouby, jednoduchá, pravý závit

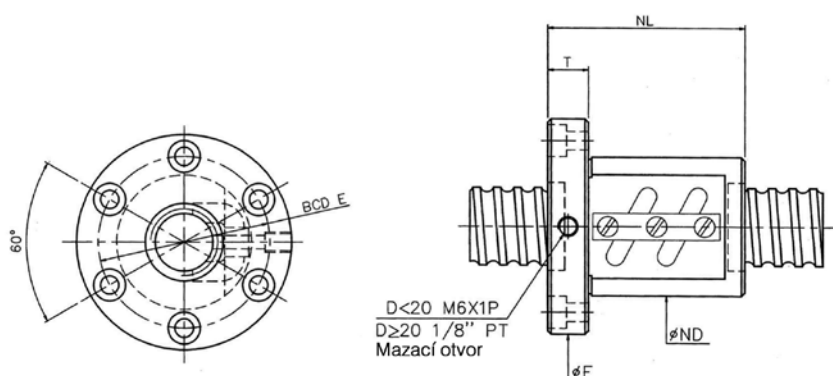

Objednací číslo matice	Šroub d	Stoupání	Oběh. dráhy	Kuličky d	Rozměry (mm)					Závity příruby	Únosnost (N)	
					ND	NL	F	E	T		dynamická	statická
FSW 16-16A1	16	16	1	3,175	40	60	64	51	12	M5	4 330	7 370
FSW 20-20A1	20	20	1	3,175	44	70	68	55	12	M5	4 880	9 350
FSW 25-25A1	25	25	1	3,969	56	75	82	69	12	M6	9 230	14 630
FSW 32-32A1	32	32	1	4,763	68	100	102	84	16	M8	10 350	22 550
FSW 40-40A1	40	40	1	6,350	84	115	126	104	18	M10	19 570	38 700